

**OVIEDO**.es  
AYUNTAMIENTO

Manual de Imagen Corporativa

---

## INTRODUCCIÓN

## ELEMENTOS CORPORATIVOS

### EL SÍMBOLO

- LA CRUZ DE LOS ÁNGELES
- LA CORONA REAL
- EL ESCUDO

### EL LOGOTIPO

- NOMBRE

### LA MARCA

- INSTITUCIONAL
- BLANCO Y NEGRO
- COLOR
- COMPOSICIONES
- PROMOCIONAL
- TIPOGRAFÍAS COMPLEMENTARIAS
- USOS PROHIBIDOS

### ESCUDO DE USO INTERNO Y PROTOCOLO

La imagen corporativa es el conjunto de atributos que una institución quiere proyectar para ser reconocida inmediata y unívocamente por la sociedad.

El Manual de Imagen Corporativa del Ayuntamiento de Oviedo es un documento que sirve como herramienta de trabajo al servicio de todos los agentes involucrados en aplicar una correcta comunicación visual entre el Ayuntamiento de Oviedo y las personas a las que se dirige. En él, se definen las normas que se deben seguir para su aplicación, así como todas sus posibles variaciones: forma, color, tamaño, usos, usos prohibidos, etc.

El objetivo es trazar las directrices que van a integrar la imagen corporativa y asegurar una clara e inconfundible identificación, garantizando la percepción de los mensajes de una forma coordinada, eficaz y ordenada.

## ELEMENTOS CORPORATIVOS

---

### EL SÍMBOLO / LA CRUZ DE LOS ÁNGELES

La Cruz de los Ángeles es una reliquia donada por Alfonso II el Casto en el año 808 a la iglesia de San Salvador de Oviedo. Se convirtió en el símbolo de la ciudad de Oviedo alrededor del siglo XV, aunque ya en 1289, era usada como sello de la ciudad.

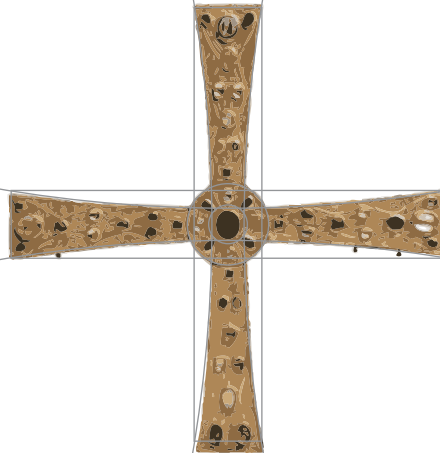

La proporción en su construcción coincide con la sucesión de Fibonacci. Un denominador común que aplicaremos en todo el manual.

## ELEMENTOS CORPORATIVOS

### EL SÍMBOLO / LA CRUZ DE LOS ÁNGELES

La construcción gráfica de la Cruz de los Ángeles se basa en su forma original simplificando todos los elementos que no son esenciales.

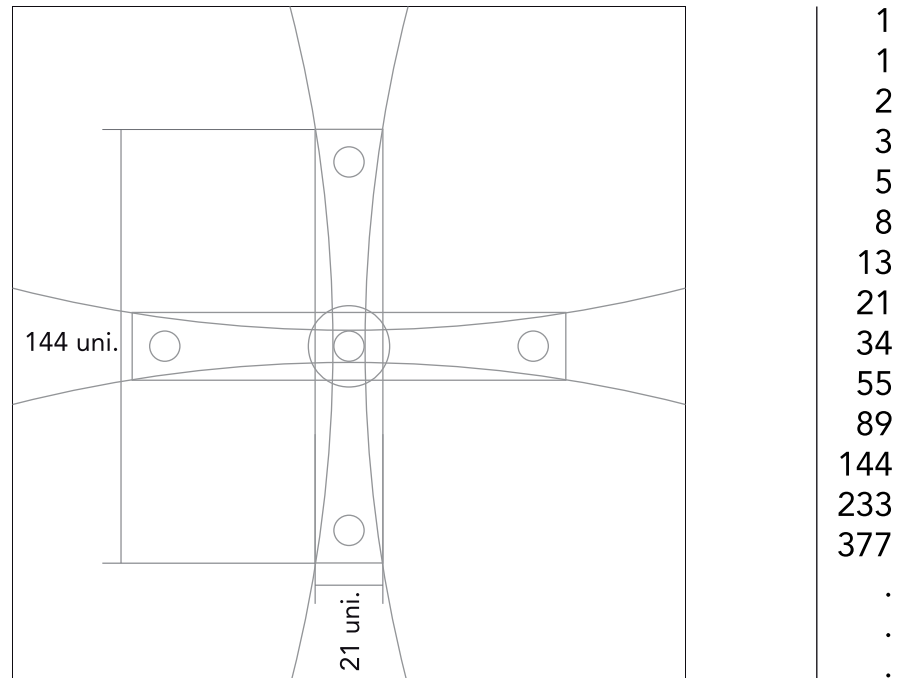

La sucesión infinita de números naturales inicia con 1 y 1, y a partir de ahí cada elemento es la suma de los dos anteriores.

## ELEMENTOS CORPORATIVIVOS

### EL SÍMBOLO / LA CORONA REAL

La corona es otro de los elementos que forman parte del símbolo; se ha realizado una simplificación formal de la corona real sin perder su identidad.

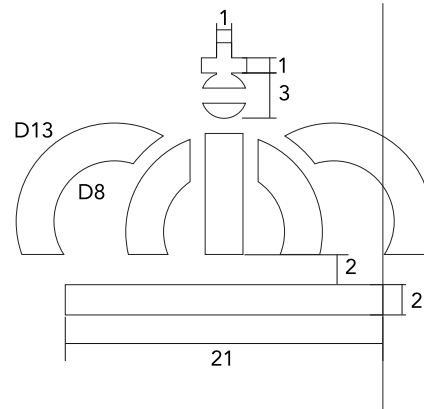
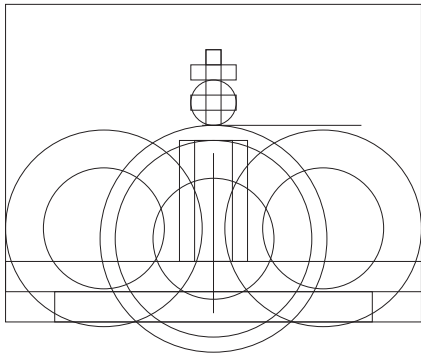

La sucesión infinita de números naturales inicia con 1 y 1, y a partir de ahí cada elemento es la suma de los dos anteriores.

## ELEMENTOS CORPORATIVOS

### EL SÍMBOLO - EL ESCUDO

El símbolo se enmarca en un cuadrado con las esquinas redondeadas. A modo de ventana asoman en un primer lugar la cruz y en segundo lugar la corona, rompiendo la verticalidad de los elementos y creando una asimetría de composición.

Se crea así una sintonía de elementos más actual y moderna.

El área de aislamiento delimita la reserva de espacio del símbolo respecto a otras imágenes o textos.

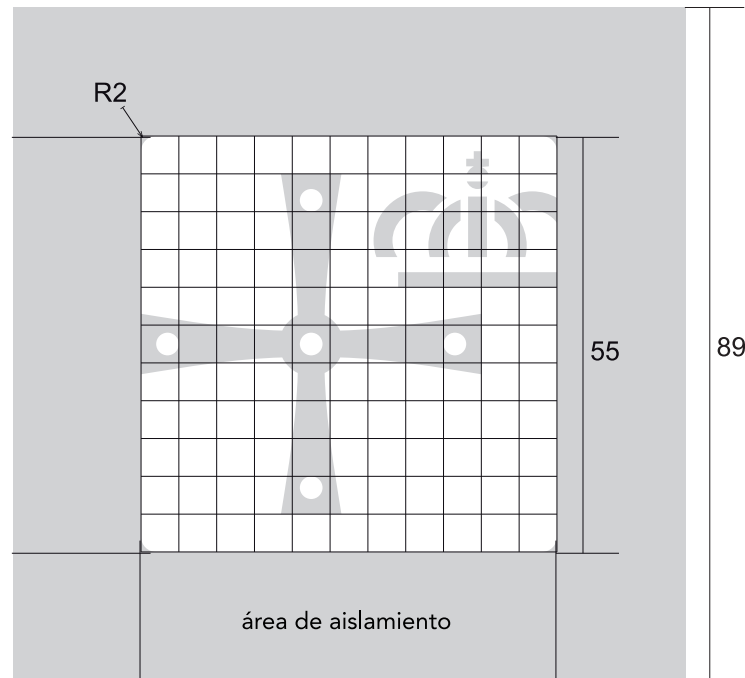

Trama modular para la construcción del símbolo.

Se debe respetar para su correcta lectura o visualización sin interferir en ella.

## ELEMENTOS CORPORATIVOS

---

### EL SÍMBOLO - EL ESCUDO

Esta representación sintetizada del escudo original no pierde la identidad de la imagen y la refuerza en un solo color, el color azul de Oviedo.

Como norma general, el símbolo - escudo debe reproducirse a partir de los originales digitales.

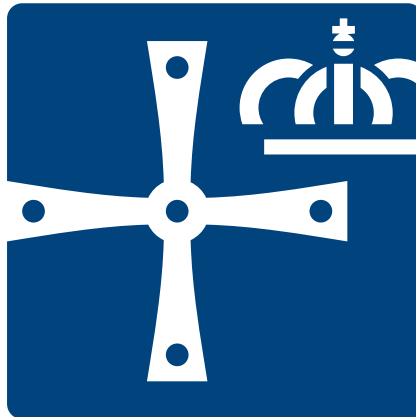

El color corporativo básico para la reproducción de los signos de identidad es el color azul oscuro \* (apartado de color).



## ELEMENTOS CORPORATIVOS

---

### EL LOGOTIPO / NOMBRE

El logotipo, está compuesto de los caracteres tipográficos que constan en la denominación principal de OVIEDO.

La fuente utilizada es la Century Gothic con una personalización de grosor.

Se diferencian cromáticamente las letras OVD del resto, creando la abreviatura de Oviedo.

Se crea una sinergia con la imagen de cambio que el Ayuntamiento transmite en la red y que se integra con la marca.



OVIEDO

## ELEMENTOS CORPORATIVOS

EL LOGOTIPO / NOMBRE

La palabra "AYUNTAMIENTO" complementaria en caja alta está compuesta con la misma fuente Century Gothic, a un tamaño menor a OVIEDO con un largo de texto igual a "OVIE".

Otro elemento que puede formar parte del logotipo, dependiendo de las aplicaciones son las letras ".es" referencia al dominio y registro que tiene el ayuntamiento. Esta fuente complementaria es la Gill Sans.

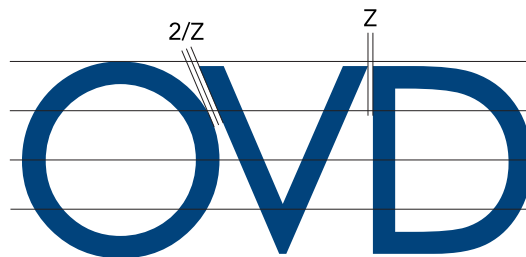

Para las aplicaciones de abreviatura OVD. La distancia entre letras es menor.

## ELEMENTOS CORPORATIVOS

### LA MARCA / INSTITUCIONAL

Se compone del símbolo (es el elemento gráfico creado a partir de la síntesis del escudo) y el logotipo, (está compuesto de los caracteres tipográficos, que consta de la denominación principal y secundaria).

La unión del símbolo y el logotipo crean la marca corporativa.



## ELEMENTOS CORPORATIVOS

---

LA MARCA / BLANCO Y NEGRO

Composición en blanco y negro para reproducción en prensa.

Trama a un 55% de negro para las vocales IEO.  
Para aplicaciones a un solo color o en negro.

55% negro



Versión en positivo



OVIEDO<sup>.es</sup>  
AYUNTAMIENTO

Versión en negativo

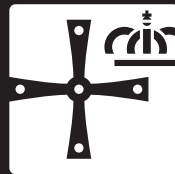

OVIEDO<sup>.es</sup>  
AYUNTAMIENTO

Composición en blanco y negro para  
reproducción a una sola tinta.

Versión en positivo



OVIEDO<sup>.es</sup>  
AYUNTAMIENTO

Versión en negativo

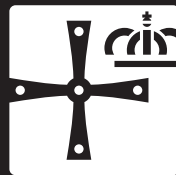

OVIEDO<sup>.es</sup>  
AYUNTAMIENTO

## ELEMENTOS CORPORATIVOS

### LA MARCA / COLOR

La percepción visual que refuerza la marca es el color. El color determinante para el recuerdo de la imagen de Oviedo es el azul (Pantone 294, excepto las letras IEO que van en el Pantone 285).

**IMPORTANTE-** Solo en los casos donde el tipo de papel sea papel mate muy absorbente se podrá utilizar un Pantone 295 U en sustitución al Pantone 294. La carta Pantone utilizada es la COLOR BRIDGE/coated euro.



**OVIEDO**.es  
AYUNTAMIENTO

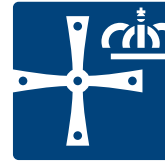

**OVIEDO**.es  
AYUNTAMIENTO

#### TINTA PLANA



8 pts PANTONE Ref. Blue 47.1  
8 pts PANTONE Pro. Blue 47.1  
1pt PANTONE Black 5.8

PANTONE EURO **294 C**



8 pts PANTONE Ref. Blue 47.1  
8 pts PANTONE Pro. Blue 47.1  
1pt PANTONE Black 5.8

PANTONE EURO **285 C**



8 pts PANTONE Ref. Blue 47.1  
8 pts PANTONE Pro. Blue 47.1  
1pt PANTONE Black 5.8

PANTONE EURO **295 U**

#### CUATRICOMÍA



C M Y K  
100 68 7 30

PANTONE EURO **294 EC**



C M Y K  
90 48 0 0

PANTONE EURO **285 EC**



C M Y K  
100 70 8 54

PANTONE EURO **295 EC**

COMPOSICIÓN  
VERTICAL

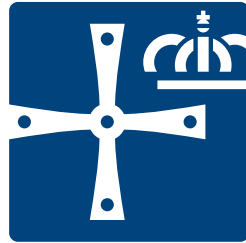

OVIEDO<sup>.es</sup>  
AYUNTAMIENTO

COMPOSICIÓN  
HORIZONTAL

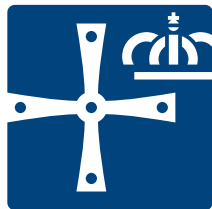

OVIEDO<sup>.es</sup>  
AYUNTAMIENTO

Otras composiciones de la marca.

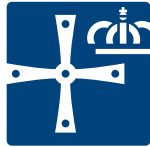

**OVIEDO**  
AYUNTAMIENTO

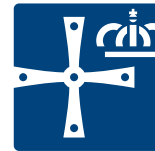

**OVIEDO**.es



**OVIEDO**  
AYUNTAMIENTO



**OVIEDO**.es



Otras composiciones de la marca.

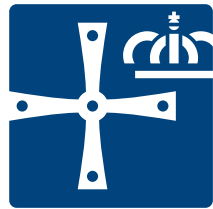

OVIEDO



OVIEDO



OVIEDO

Composición positivo/negativo.



La abreviatura de Oviedo "OVD", integrada con el símbolo se utiliza como marca para aplicaciones promocionales.

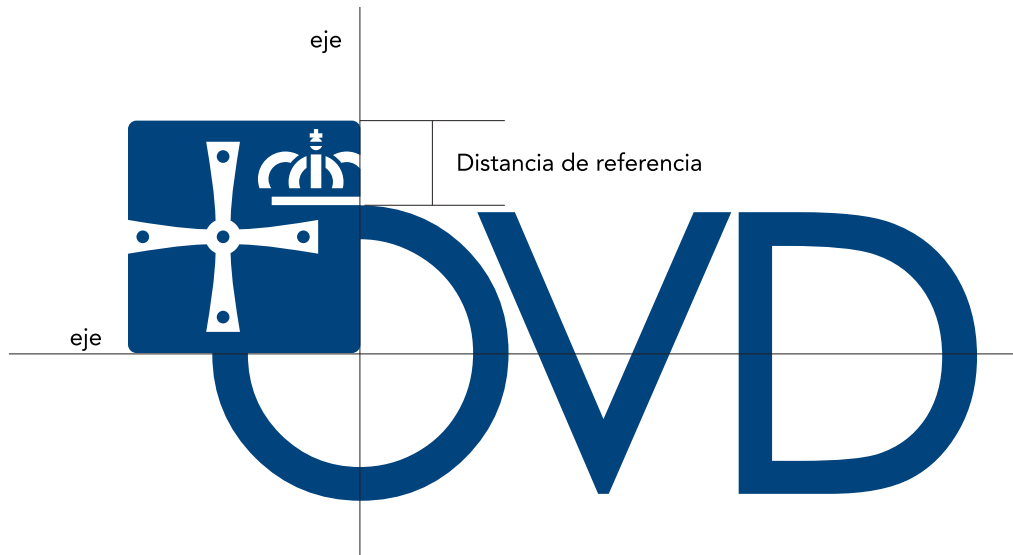

## ELEMENTOS CORPORATIVOS

---

### TIPOGRAFÍAS COMPLEMENTARIAS

La tipografía básica complementaria es la familia Gill Sans, se utiliza para titulares de los diferentes soportes de comunicación, manteniendo una unidad gráfica.

*Gill Sans Light / Italic*

ABCDEFGHIJKLMÑOPQRSTU  
VWXYZ  
abcdefghijklmnopqrstu  
vwxyz

*Gill Sans Regular / Italic*

ABCDEFGHIJKLMÑOPQRST  
UWXYZ  
abcdefghijklmnopqrstu  
vwxyz

***Gill Sans Regular / Italic***

**ABCDEFGHIJKLMÑOPQ  
RSTUVWXYZ  
abcdefghijklmnopqrstu  
vwxyz**

Otra fuente tipográfica que se utiliza para composiciones de textos es la familia Avenir.

*Avenir Light / Italic*

ABCDEFGHIJKLMÑOPQRS  
TUVWXYZ  
abcdefghijklmnopqrstu  
vwxyz

*Avenir Roman / Italic*

ABCDEFGHIJKLMÑOPQRS  
TUVWXYZ  
abcdefghijklmnopqrstu  
vwxyz

***Avenir Heavy / Italic***

**ABCDEFGHIJKLMÑOPQRS  
TUVWXYZ  
abcdefghijklmnopqrstu  
vwxyz**

## ELEMENTOS CORPORATIVOS

### USOS PROHIBIDOS

No alterar los Colores Corporativos que conforman la Marca Corporativa

NO



OVIEDO<sup>.es</sup>  
AYUNTAMIENTO

NO



OVIEDO<sup>.es</sup>  
AYUNTAMIENTO

SI



OVIEDO<sup>.es</sup>  
AYUNTAMIENTO

No distorsionar, girar ni alterar los elementos que componen la Marca Corporativa.

NO



OVIEDO<sup>.es</sup>  
AYUNTAMIENTO

NO



OVIEDO<sup>.es</sup>  
AYUNTAMIENTO

SI



OVIEDO<sup>.es</sup>  
AYUNTAMIENTO

## ELEMENTOS CORPORATIVOS

### ESCUDO DE USO INTERNO DE PROTOCOLO

Solo se podrá utilizar este escudo para aplicaciones internas y de protocolo del ayuntamiento.



Una tinta.



Color.



AYUNTAMIENTO DE OVIEDO

#### CUATRICOMÍA



C M Y K  
0 14 100 0

PANTONE EURO **116 EC**



C M Y K  
97 2 98 12

PANTONE EURO **348 EC**



C M Y K  
2 100 82 6

PANTONE EURO **186 EC**



C M Y K  
90 48 0 0

PANTONE EURO **285 EC**



**OVIEDO**  
AYUNTAMIENTO

